



## Montageanleitung Blendrahmenstabilisierung **PUKA II**

Bornemann GmbH & Co. KG

48268 Greven  
Mergenthalerstraße 39  
Tel. +49 2571 50327-0

16909 Wittstock  
Prignitzer Straße 2  
Tel. +49 3394 4436-61

info@bornemann-rollladen.de  
www.bornemann-rollladen.de



### Sicherheitshinweise

Vor Beginn der Installation muss diese Anleitung sorgfältig und vollständig durchgelesen werden um eine sichere Funktion des Produktes zu gewährleisten.

- Montage, Reparaturen und Demontage dürfen nur durch dafür ausgebildetes Fachpersonal erfolgen.
- Elektroarbeiten müssen von einer Elektrofachkraft durchgeführt werden!
- Der Anschlussplan muss beachtet werden um Schäden des Motors zu vermeiden.
- Schäden die durch unsachgemäße Installation oder Handhabung entstehen, entheben Bornemann jeglicher Verantwortung.

Ihr QR-Code-Zugang zum Downloadbereich unserer BORNEMANN-Hompage.  
Dort können Sie diese Montageanleitung als PDF herunterladen.



## Montage mit Vierkantrrohr:

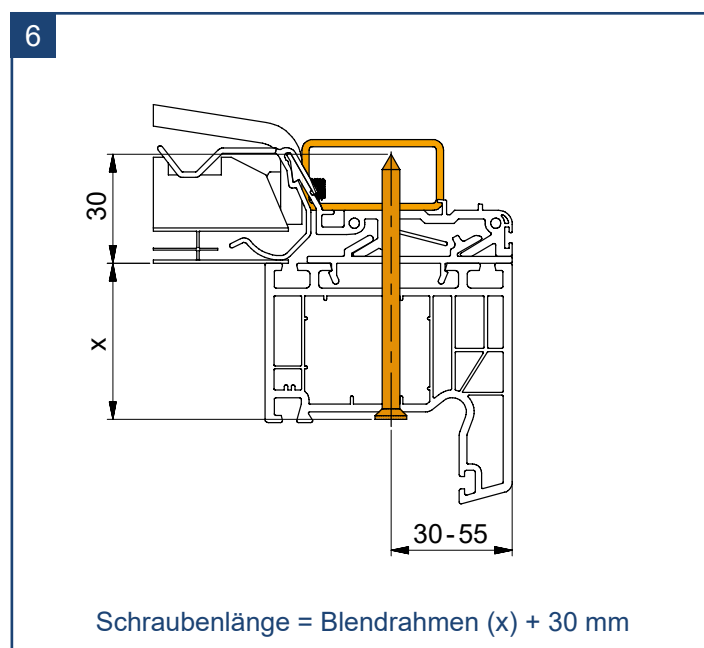
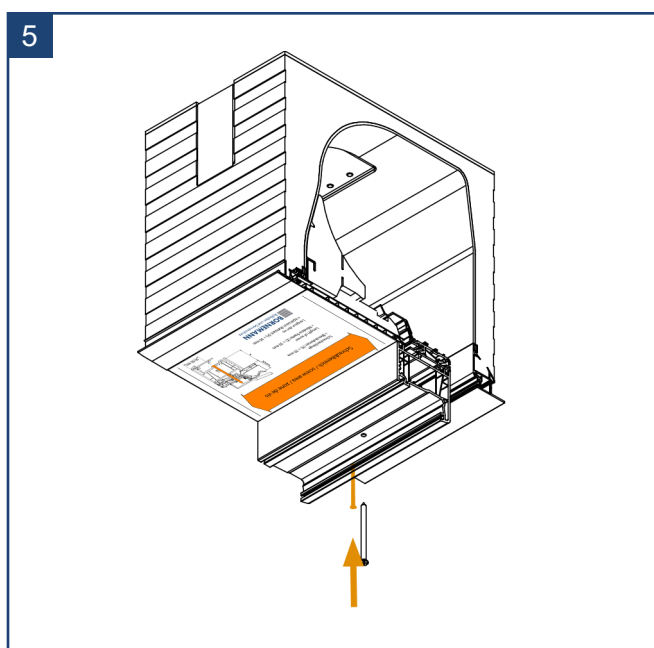
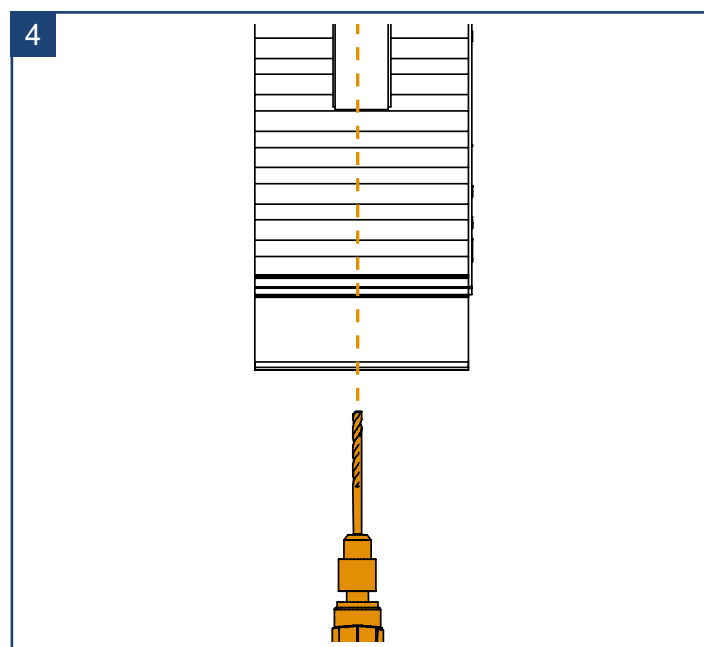
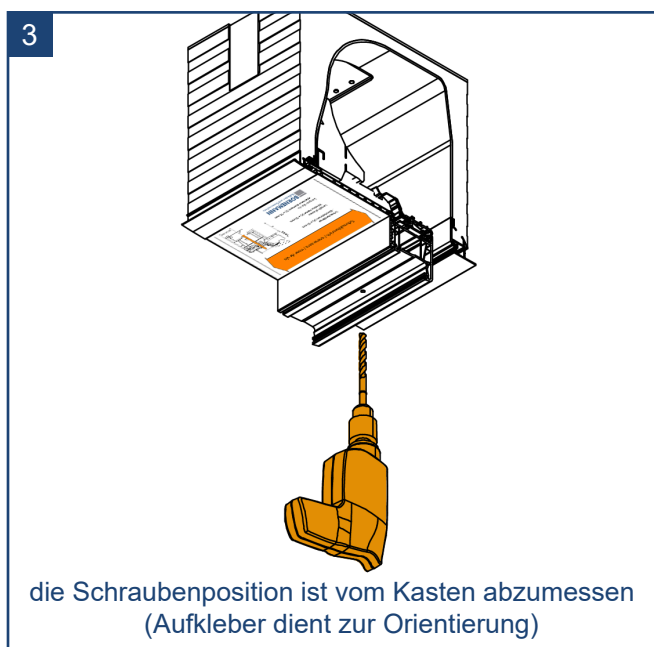
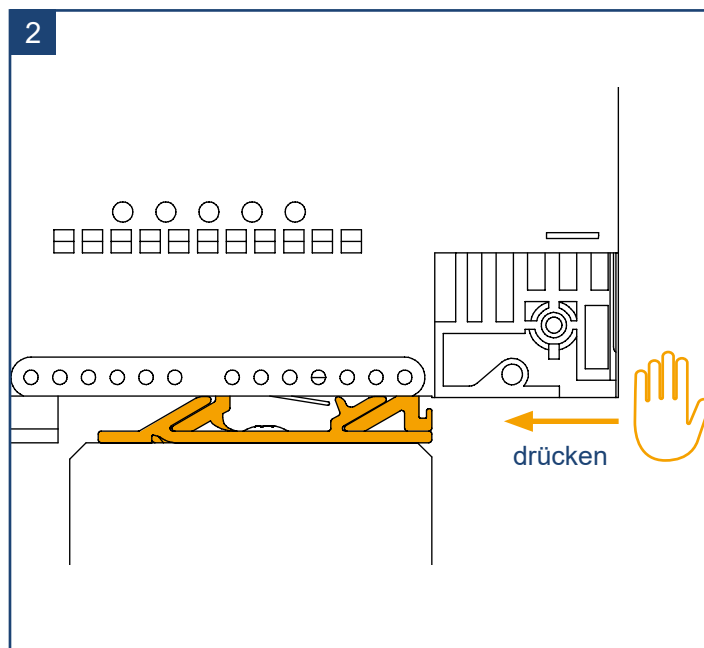
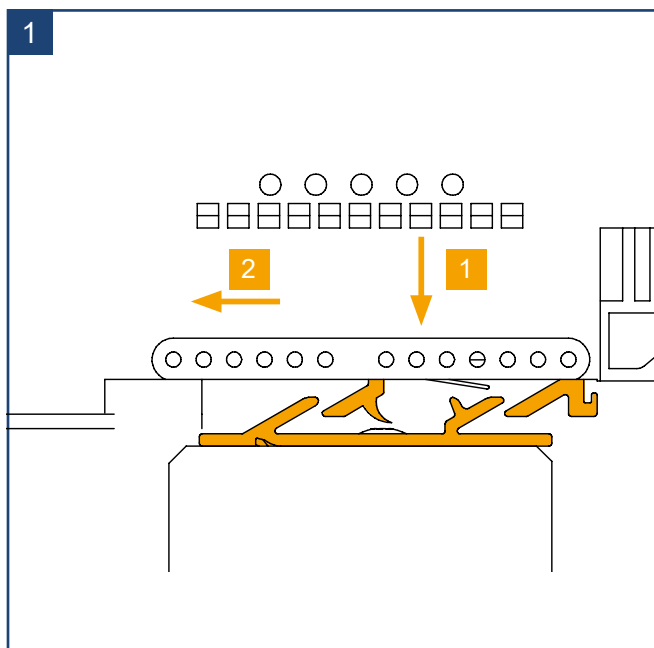

## Befestigung bei monolithischem Mauerwerk:

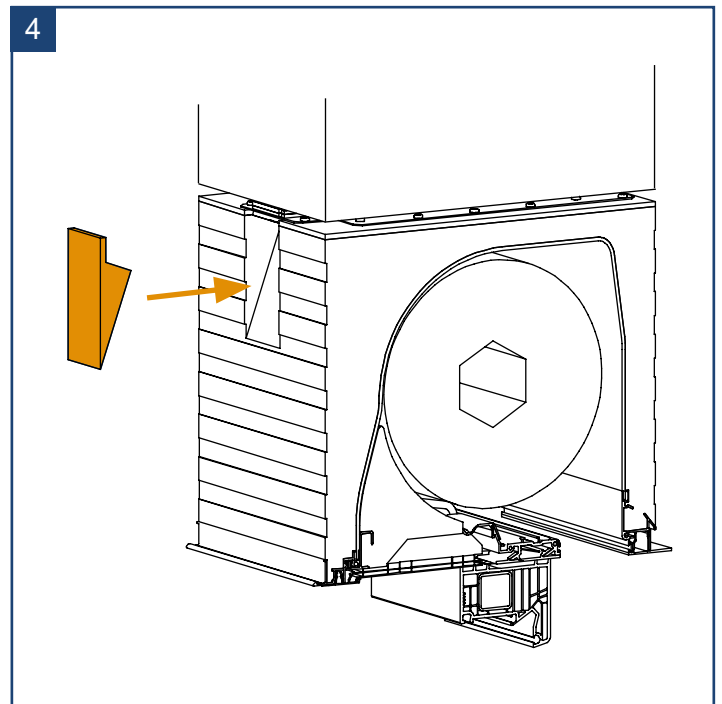
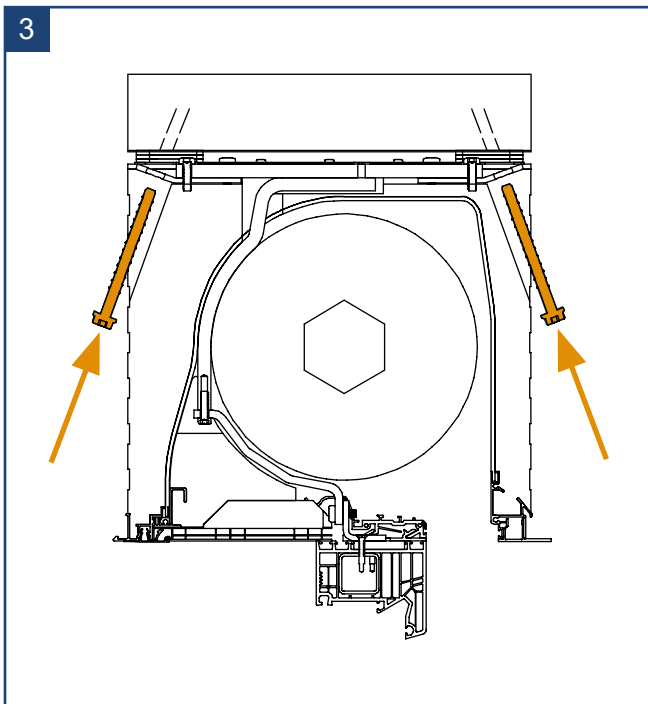
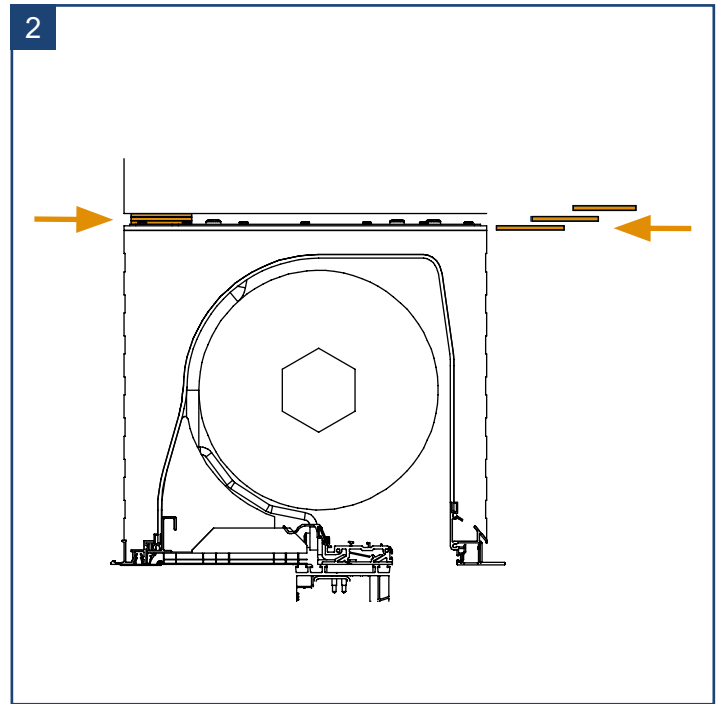
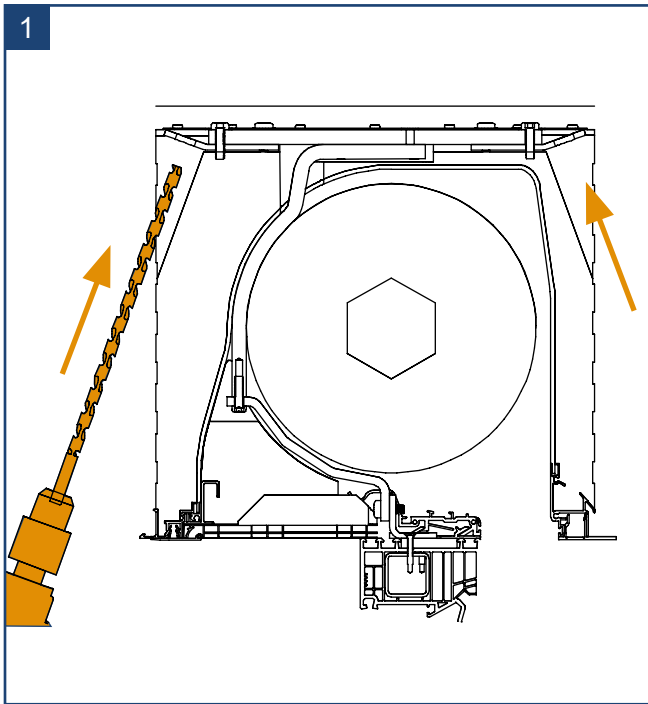

Die Schrauben zur Befestigung sind dem Mauerwerk entsprechend anzupassen.

## Befestigung bei WDVS-Mauerwerk:

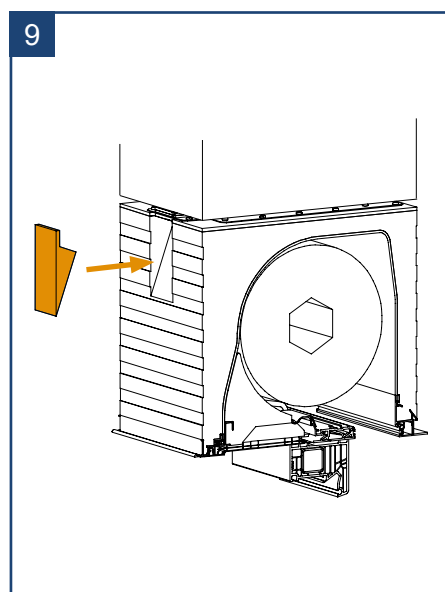
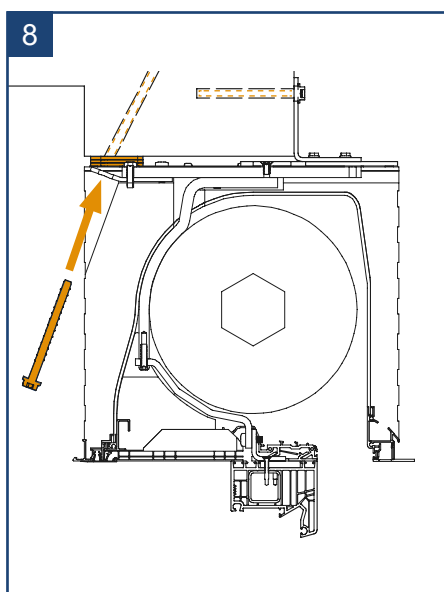
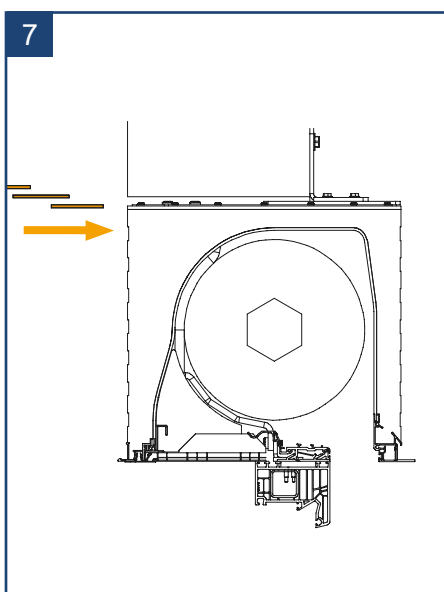
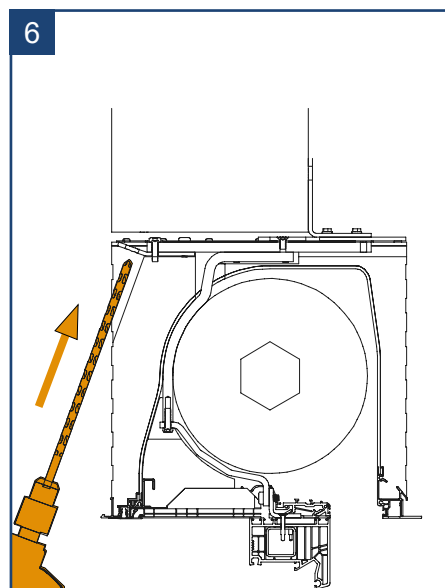
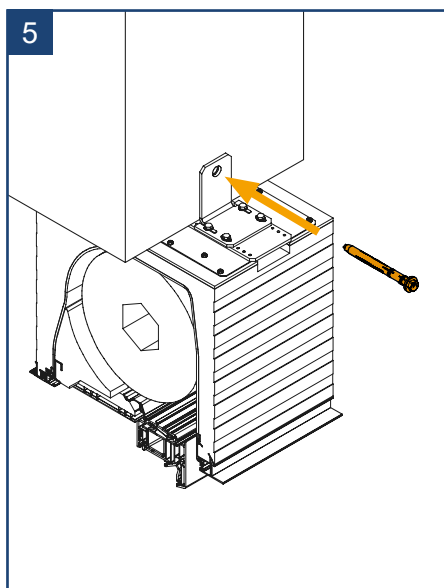
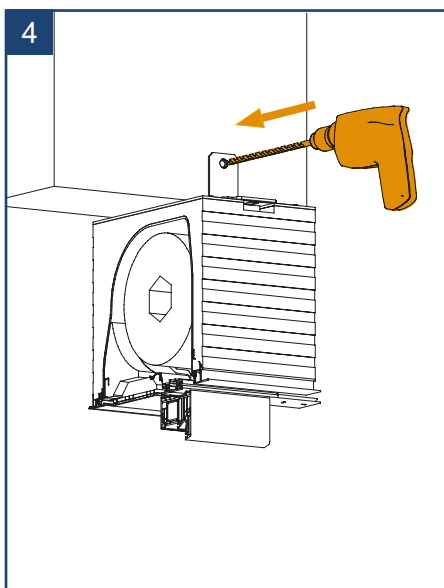
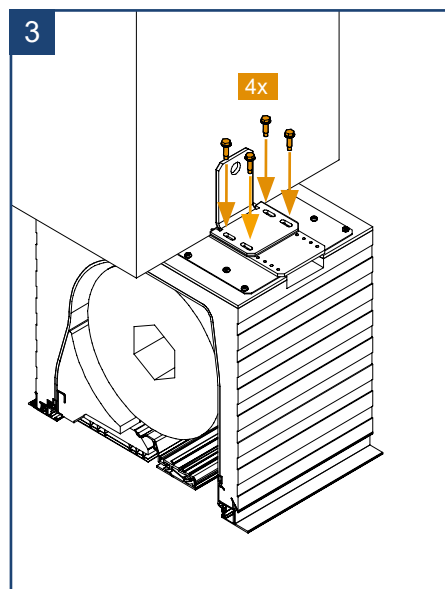
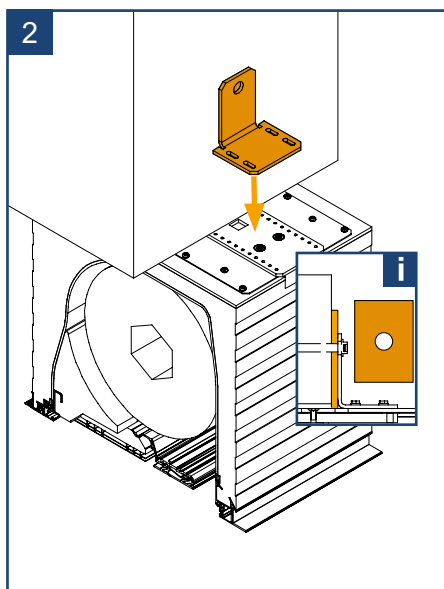
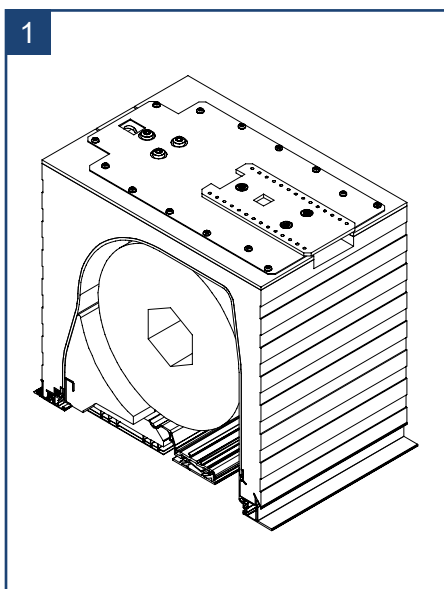

Die Schrauben zur Befestigung sind dem Mauerwerk entsprechend anzupassen.