



Montageanleitung **PUKA II RS**

Bornemann GmbH & Co. KG

D-48268 Greven
Mergenthalerstraße 39
Tel. +49 (2571) 50327-0

D-16909 Wittstock
Prignitzer Straße 2
Tel. +49 (3394) 4436-61

info@bornemann-rollladen.de
www.bornemann-rollladen.de



Sicherheitshinweise





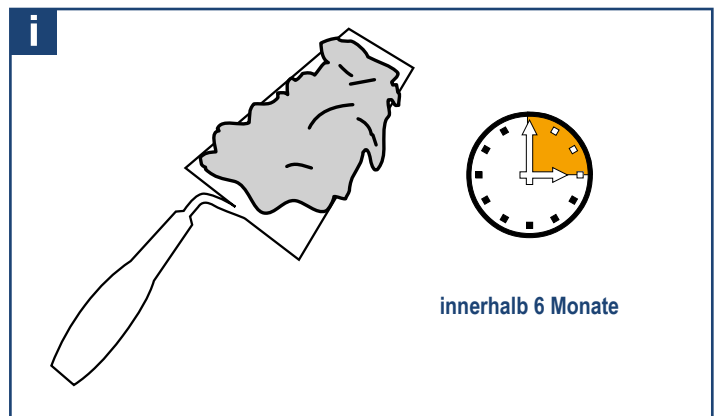
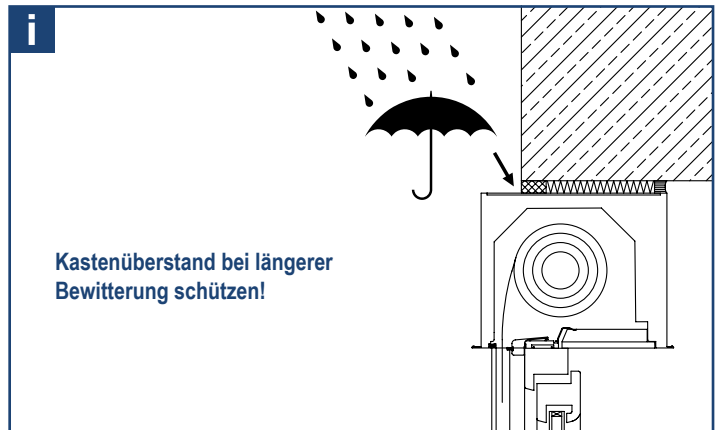

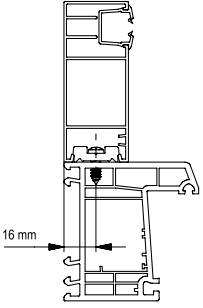

Vor Beginn der Installation muss diese Anleitung sorgfältig und vollständig durchgelesen werden um eine sichere Funktion des Produktes zu gewährleisten.

- Montage, Reparaturen und Demontage dürfen nur durch dafür ausgebildetes Fachpersonal erfolgen.
- Elektroarbeiten müssen von einer Elektrofachkraft durchgeführt werden!
- Der Anschlussplan muss beachtet werden um Schäden des Motors zu vermeiden.
- Schäden die durch unsachgemäße Installation oder Handhabung entstehen, entheben Bornemann jeglicher Verantwortung.



i



y	
- 1200 mm = 4 x	
1201 - 1650 mm = 5 x	
1651 - 2100 mm = 6 x	
2101 - 2600 mm = 7 x	
2601 - 3400 mm = 8 x	
3401 - 4000 mm = 9 x	
4001 - 4500 mm = 10 x	

Montagehilfe

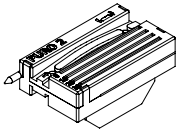

Adapterprofil auf den Blendrahmen aufsetzen:

1

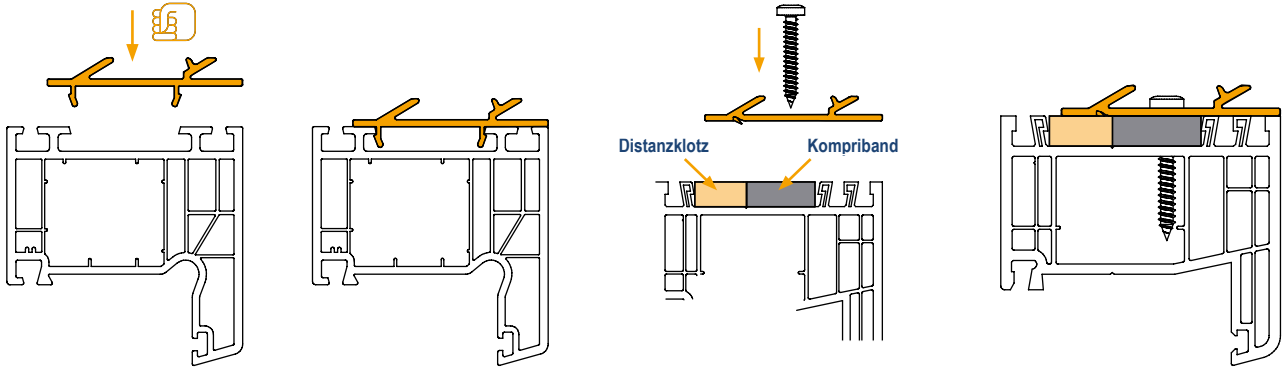

Distanzklotz Kompriband

Rastplatten / Klemmleisten setzen:

2

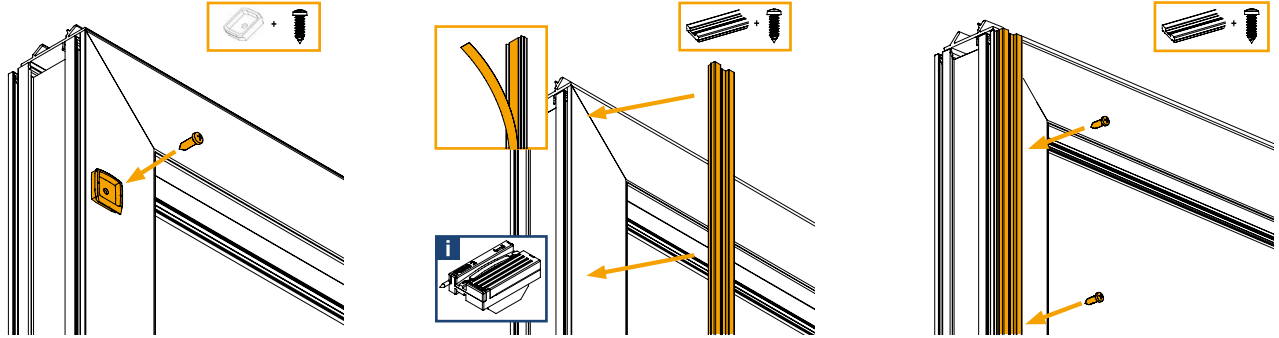

Kasten aufclipen:

3

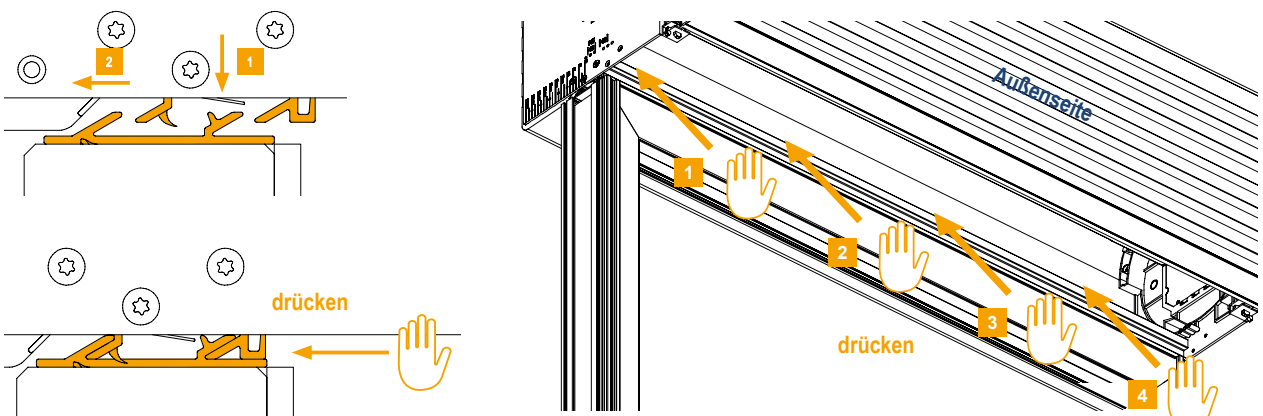

drücken

drücken

Außenseite

Stabilisierungsseisen setzen:

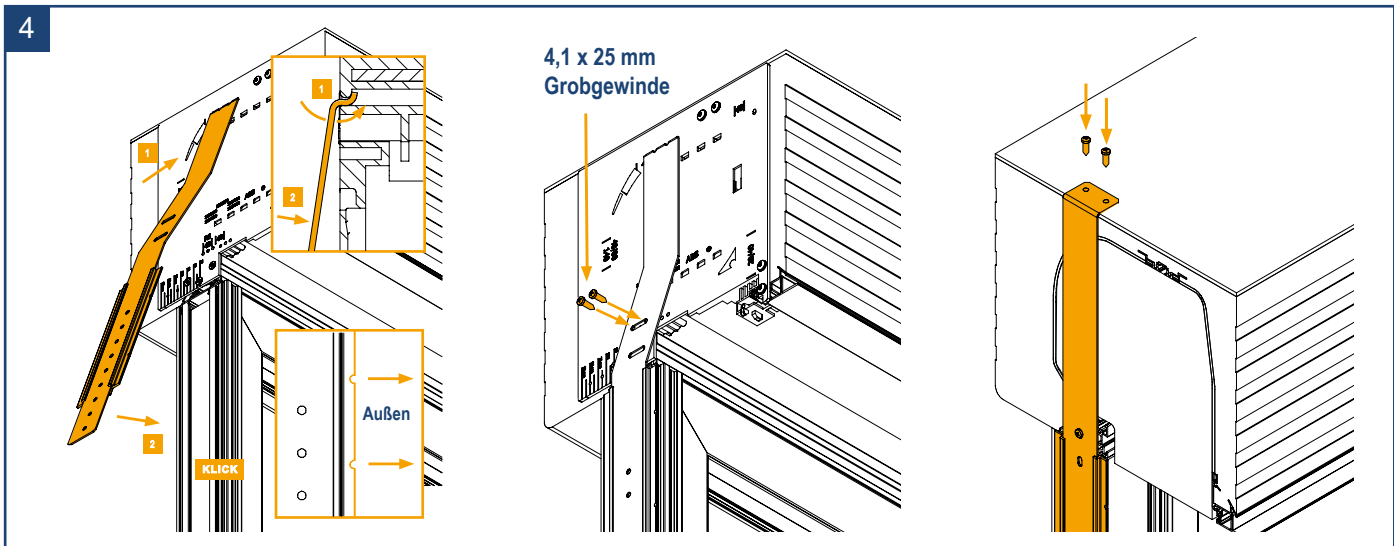

Führungsschienen anbringen:

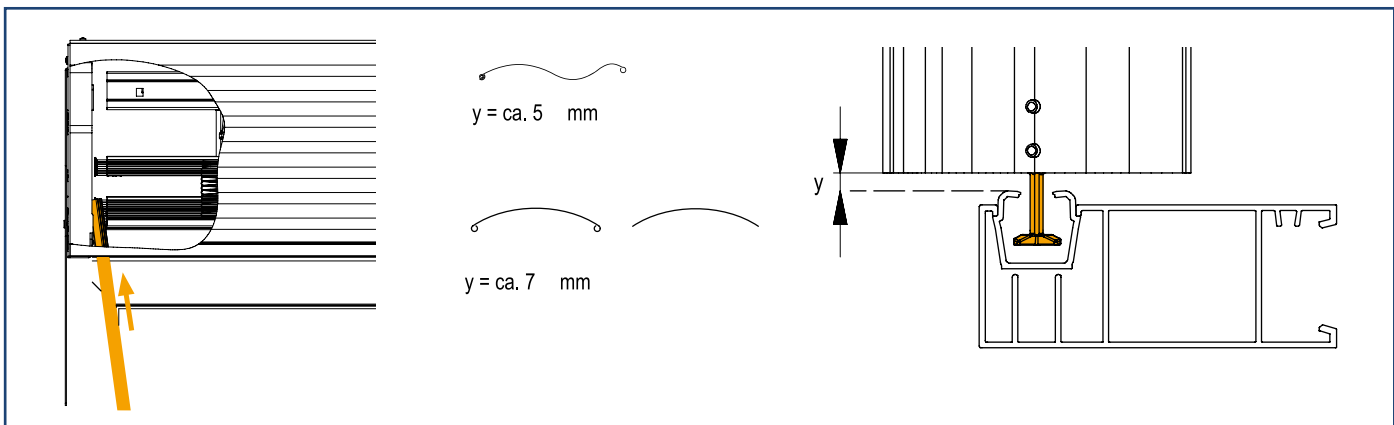
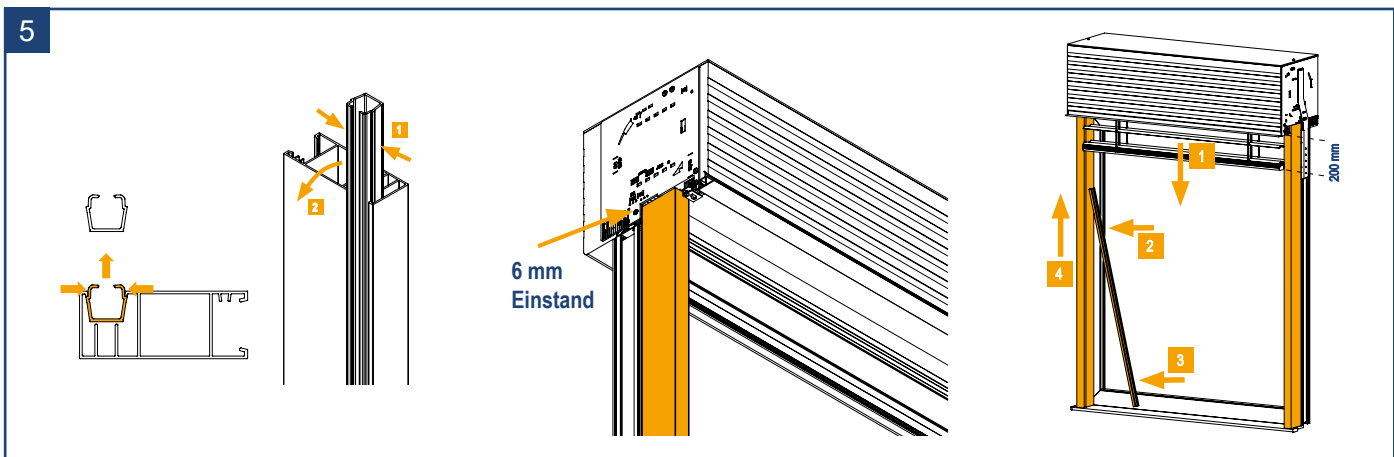

Besonderheiten DBL= Drei-Bogen-Lamelle:

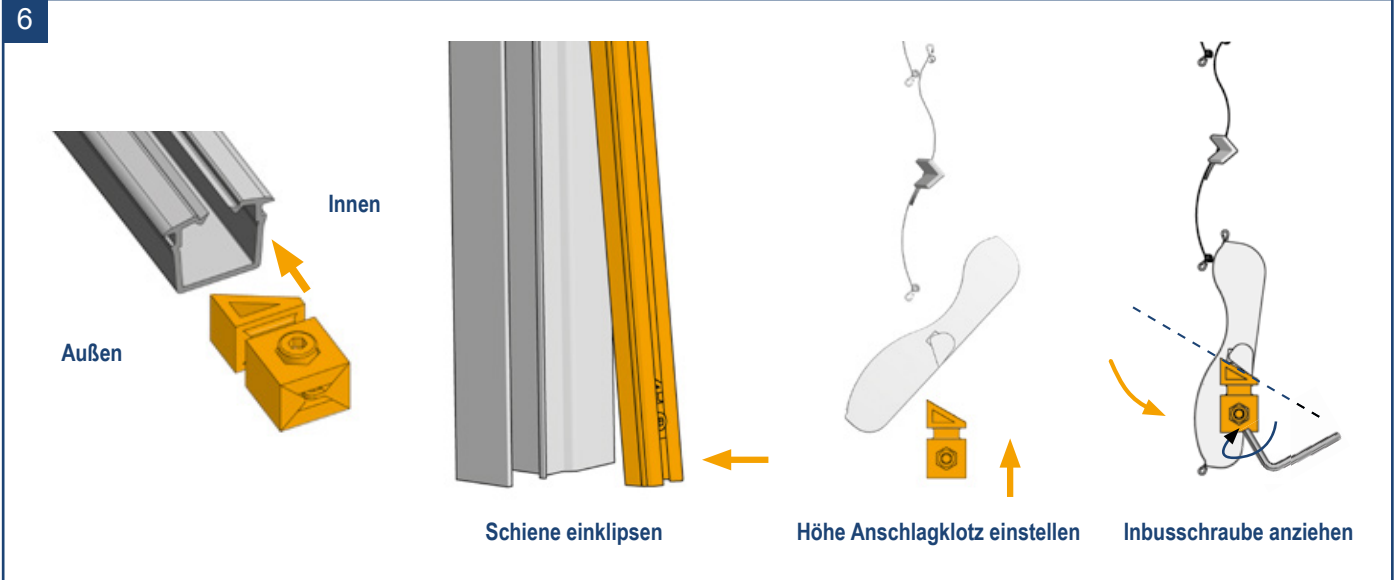

Fertigstellung:

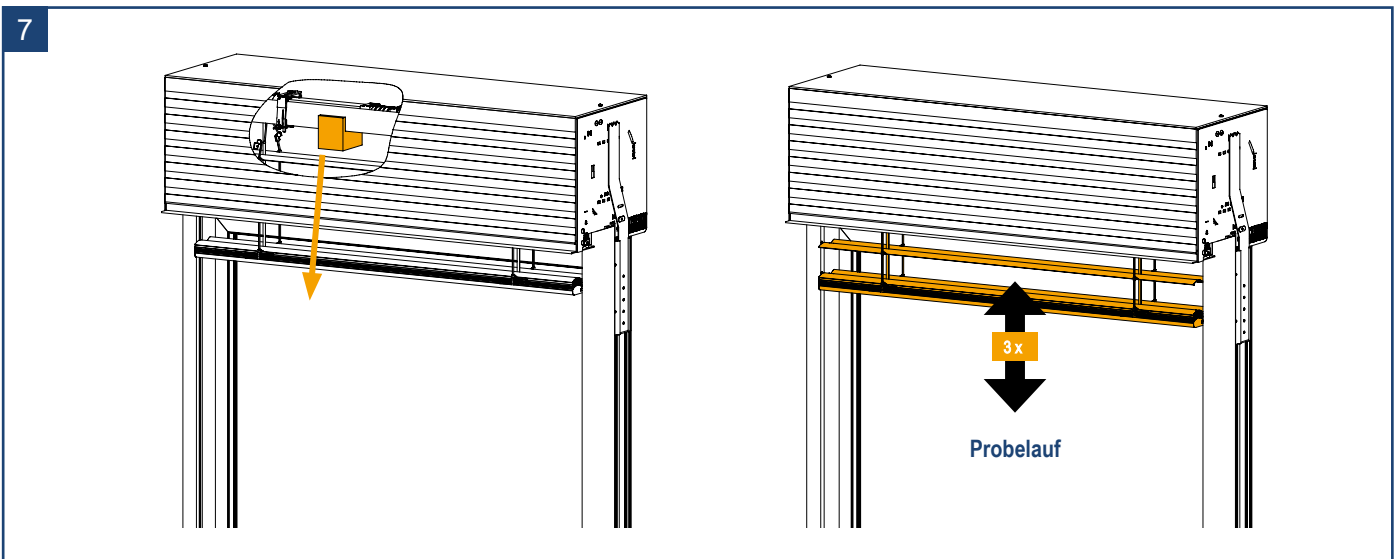

Zusätzliche Windsicherung:

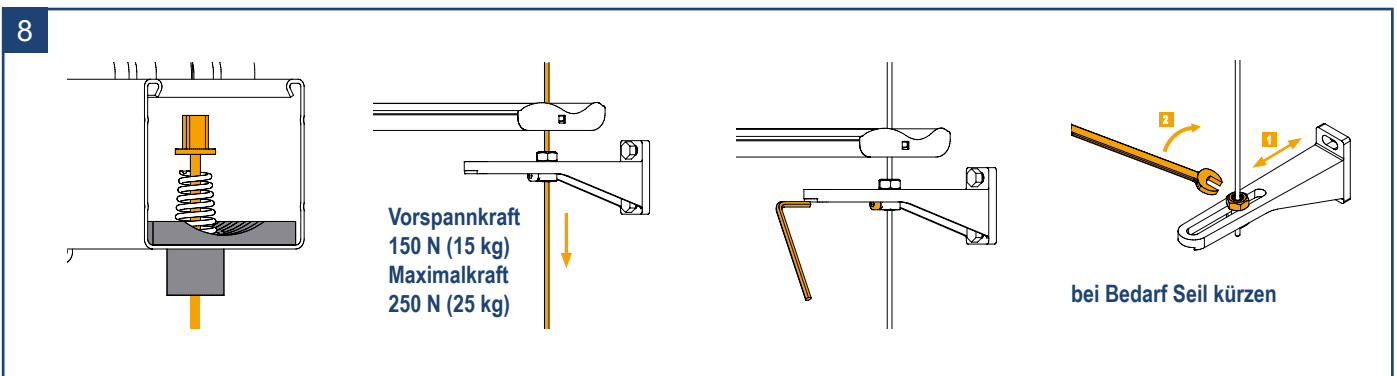

Hinweis: Die Seile werden senkrecht nach unten geführt.